

INTEX® MANUALE D'ISTRUZIONI

Italiano

17
IO

Pompa interna Quickfill® Plus
Modello AP620D 220 – 240V~ 50Hz 80W
Modello AP620DP 220 – 240V~ 50Hz 90W

ISTRUZIONI IMPORTANTI PER LA SICUREZZA**LEGGERE, COMPRENDERE E SEGUIRE LE ISTRUZIONI ATTENTAMENTE PRIMA DI USARE QUESTO PRODOTTO****⚠ ATTENZIONE**

- **NON LASCIARE MAI DA SOLO UN NEONATO A DORMIRE SUL MATERASSO.**
- Non introdurre all'interno del materasso gonfiabile nessuna sostanza infiammabile, come ad esempio prodotti spray per riparare pneumatici, poiché potrebbero incendiarsi o esplodere.
- Questo non è un giocattolo. Non lasciare bambini incustoditi ad utilizzare l'airbed.
- Tenere la custodia (se inclusa) fuori dalla portata di bambini e neonati. La sacca del materassino non è un giocattolo. Quando non si usa, piegare la sacca e riporla lontano dai bambini.
- Non camminare, stare in piedi, saltare o usare l'airbed come un trampolino.
- Solo per uso domestico. Solo per uso interno. Non usare il materassino sull'acqua o nelle sue vicinanze. Questo prodotto non è un gommone.
- Non mettere il materassino vicino a scale, porte, angoli appuntiti o oggetti fragili e dislivelli. Lasciare uno spazio adatto tra il materasso gonfiabile e altri oggetti per evitare di restare incastrati.
- Assicurarsi che l'area sia piana e libera da oggetti appuntiti che potrebbero bucare il materassino.
- Tenere gli animali lontano dal materassino. Gli artigli potrebbero strappare il materassino.
- Evitare di dormire sugli angoli del materassino, poiché questi forniscono meno sostegno rispetto alla parte centrale.
- Non usare la pompa ad aria più di 5 minuti per volta. Tra un uso e l'altro lasciar passare 15 minuti.
- Staccare la spina dalla corrente elettrica quando non in uso.
- Non ostruire il passaggio dell'aria inserendo oggetti nell'imboccatura.
- Se la corda fornita è danneggiata, deve essere sostituita dal fornitore o dal suo agente o da una persona qualificata che ne faccia le veci al fine di evitare rischi.
- Per ridurre il rischio di scossa elettrica, non esporre sotto la pioggia, ma sistemare in un posto coperto.
- Questo dispositivo può essere usato da bambini con più di 8 anni e persone con ridotte capacità fisiche, psichiche e sensoriali o con poca esperienza e conoscenza solo se hanno ricevuto adeguate istruzioni riguardo all'utilizzo in sicurezza e che abbiano compreso i rischi possibili.
- I bambini non devono giocare con questo dispositivo. La pulizia e la manutenzione non devono essere eseguiti dai bambini senza la supervisione di un adulto.

SEGUIRE QUESTE REGOLE E TUTTE LE ISTRUZIONI PER EVITARE SOFFOCAMENTO, DANNI PERSONALI, SCOSSE ELETTRICHE, BRUCIATURE O ALTRI GRAVI DANNI.

CONSERVARE QUESTE ISTRUZIONI

ISTRUZIONI**Generali**

- Questo apparecchio è dotato di una spina polarizzata (un contatto è più largo dell'altro). Questo tipo di spina può essere inserito nella presa di corrente in un solo senso. Se la spina non entra completamente nella presa di corrente, invertire il senso di inserimento. Se la spina non entra nella presa di corrente, contattare un elettricista qualificato affinché installi una presa adatta. Non modificare la spina in alcun modo.
- I materassi ad aria sono destinati esclusivamente a un uso temporaneo, e NON sono progettati per sostituire un materasso tradizionale.
- Assicurarsi che l'area sia piana, livellata, pulita, priva di oggetti appuntiti e nelle vicinanze di una presa elettrica.
- Per evitare il rischio di danneggiamento o foratura del materasso, non trascinarlo sul terreno. Sollevarlo per spostarlo.
- Non viene richiesta nessuna specifica manutenzione per la pompa d'aria. La pompa è removibile.
- Per pulire il materasso, usare esclusivamente un panno pulito e una soluzione detergente neutra. Non utilizzare prodotti chimici.
- In caso di riparazione, utilizzare solo colla e toppe di PVC. Per le superfici floccate: strofinare il materiale floccato con una gomma da cancellare prima di applicare la colla e/o la toppa.

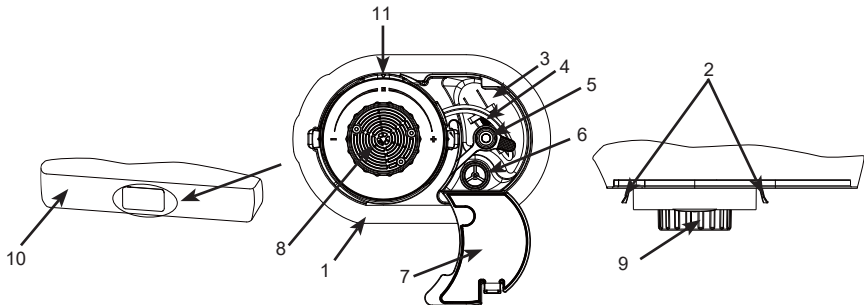
RIFERIMENTO VELOCE ALLE PARTI**Descrizione Delle Parti:**

- | | | |
|---------------------------------------|---|---|
| 1. Struttura di supporto della pompa | 4. Filo AC | 8. Passaggio dell'aria |
| 2. Linguetta di rimozione della pompa | 5. Apertura di gonfiaggio manuale con cappuccio | 9. Manopola di controllo della valvola |
| 3. Alloggio per cavo | 6. Apertura di gonfiaggio manuale | 10. Parte anteriore del materasso |
| | 7. Compartimento coprifilo | 11. Posizione di chiusura (pompa disattiva) |

NOTA: I disegni sono da considerarsi soltanto a scopo di esempio. Potrebbero non rispecchiare il reale prodotto. Non in scala. A seguito dell'applicazione di una politica di miglioramento continuo dei prodotti, Intex si riserva il diritto, senza preavviso, di modificare le specifiche e l'aspetto dei prodotti, che potrebbero comportare l'aggiornamento del manuale di istruzioni.

CONSERVARE QUESTE ISTRUZIONI

GONFIAGGIO

1. Aprire il coperchio dell'alloggio per cavo e rimuovere il cavo. Non tirare il cavo. Vedi Fig. (1).
2. Collegare il cavo di alimentazione ad una presa elettrica da 220 - 240 V. Vedi Fig. (2).

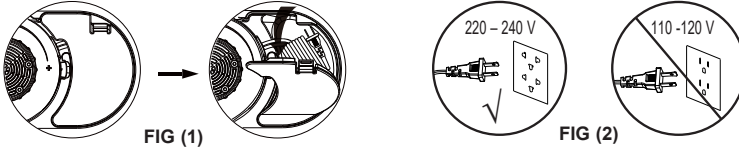

3. Ruotare la manopola di controllo della valvola completamente in senso orario finché non si blocca. La pompa si attiverà automaticamente per gonfiare il materasso. Vedi Fig. (3).

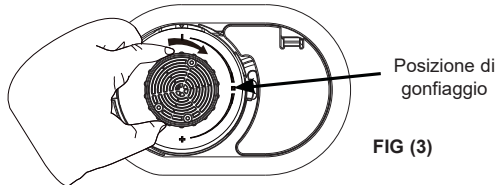

4. Quando il materasso è completamente gonfio, riportare la manopola di controllo in posizione centrale (ruotandola in senso antiorario) per chiudere la valvola e disattivare la pompa. Vedi Fig. (4).

NOTA: Se la manopola di controllo viene ruotata in senso orario o antiorario mentre la pompa è scollegata, l'aria fuoriuscirà dal materasso. Fare riferimento al passaggio 5 per la regolazione della durezza del materasso.

Non scollegare il cavo di alimentazione dalla presa di corrente mentre la pompa è in funzione. Portare la manopola di controllo in posizione centrale (pompa disattiva) prima di scollegare il cavo di alimentazione.

Posizione di chiusura / Posizione pompa disattiva

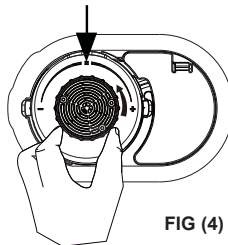

5. Se il materasso risulta troppo duro, rilasciare un po' di aria ruotando la manopola di controllo gradualmente in senso antiorario finché l'aria non inizia a fuoriuscire dal passaggio dell'aria. Quando ha raggiunto la durezza desiderata, riportare la manopola di controllo in posizione centrale di chiusura (pompa disattiva). Se il materassino diventa troppo morbido ripetere il passaggio 3 attraverso il 5 se necessario.

CONSERVARE QUESTE ISTRUZIONI

IMPORTANTE

Informazioni per un corretto gonfiaggio. La temperatura esterna influenza la pressione interna degli Airbeds. L'aria all'interno degli Airbeds, a basse temperature, si contrae e rende le camere d'aria piu' soffici: gonfiare quanto basta, per una maggiore rigidita'. Ad alte temperature, l'aria si espanderà' consid erevolmente, rendendo gli Airbeds piu' gonfi, rischiando anche di danneggiare la struttura: sgonfiare per evitare che cio' accada. **Non** esporre gli Airbed a temperature estreme (sia troppo alte che troppo basse). L'aria all'interno del materasso può espandersi o ridursi al variare della temperatura, portando ad una riduzione della pressione interna del materasso stesso. Se ciò avviene, aggiungere semplicemente più aria usando la pompa fino a raggiungere la durezza desiderata. In caso di foratura seguire le istruzioni. Il kit composto da toppe di riparazione è incluso. L'allungamento è una caratteristica naturale del vinile nuovo. Durante l'uso, l'airbed potrebbe diventare più morbido e necessitare di un'ulteriore gonfiaggio per mantenere la rigidità desiderata. Ciò è normale nei primi giorni di utilizzo. Le dimensioni indicate sono approssimative e varieranno con la temperatura del vinile e dell'aria.

In nessun caso ne' Intex ne' il suo personale saranno ritenuti responsabili di fronte all'acquirente o ad altri, per danni (ad esempio fori causati da oggetti appuntiti) diretti causati o consequenziali causati da negligenza, uso ordinario, abuso, danni accidentali o eventi indipendenti da Intex.

SGONFIAMENTO

1. Collegare il cavo di alimentazione ad una presa elettrica da 220 - 240 V. Vedi Fig. (2).
2. Ruotare la manopola di controllo della valvola completamente in senso antiorario finché non si blocca. La pompa sgonfierà il materasso. Vedi Fig. (5).

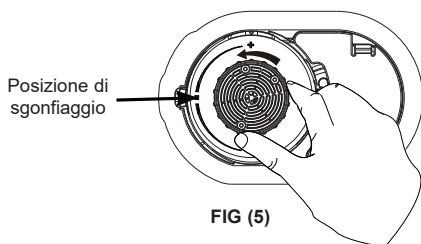

FIG (5)



FIG (6)

3. Quando tutta l'aria è fuoriuscita dal materasso, riportare la manopola di controllo in posizione centrale (ruotandola in senso antiorario) per chiudere la valvola e disattivare la pompa.
4. Scollegare il cavo di alimentazione dalla pompa e dalla presa di corrente, riporlo nell'apposito alloggiamento e chiudere il coperchio. Assicurarsi che il cavo non sia piegato, annodato o attorcigliato.
5. Con il materasso completamente sgonfio, iniziare ad arrotolarlo dall'estremità opposta alla pompa verso l'estremità in cui si trova la pompa. Vedi Fig. (6).

GONFIAGGIO MANUALE

Se l'alimentazione elettrica non è disponibile, è possibile usare una pompa manuale, a pedale o a batteria collegandola all'apertura di gonfiaggio manuale situata all'interno dell'alloggio per cavo. Vedi Fig. (7). Procedere come descritto di seguito:

CONSERVARE QUESTE ISTRUZIONI

1. Aprire il coperchio dell'alloggio per cavo e individuare l'apertura di gonfiaggio manuale.
2. Assicurarsi che la manopola di controllo della pompa elettrica interna sia in posizione di chiusura (pompa disattiva).
3. Rimuovere il cappuccio dell'apertura di gonfiaggio manuale e inserirvi l'ugello della pompa. Gonfiare il materasso fino a raggiungere la durezza desiderata.

NOTA: Non gonfiare troppo. La durezza del materasso deve essere all'incirca uguale al livello ottenuto con la pompa elettrica interna.

4. Rimuovere l'ugello dall'apertura di gonfiaggio manuale e chiudere il cappuccio e il coperchio dell'alloggio per cavo.

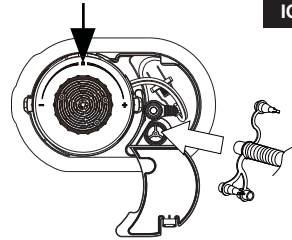

FIG (7)

17
IO

CONSERVAZIONE

1. Sgonfiare il materassino seguendo le "ISTRUZIONI DI SGONFIAMENTO".
2. Assicurarsi che il materassino sia pulito ed asciutto.
3. Distendere il materasso sgonfio, con il lato su cui ci si sdraia rivolto verso l'alto, e seguire i passaggi mostrati in figs. (8 - 12). Piegare il materassino morbidamente ed evitare di legarlo in modo stretto, così come evitare gli angoli e pieghe che potrebbero rovinare il materassino.



FIG (8)



FIG (9)



FIG (10)

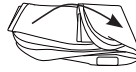

FIG (11)



FIG (12)

SOSTITUZIONE DELLA POMPA INTERNA O DI UNA PARTE DEL MATERASSO

Se è necessario sostituire la pompa interna o una parte del materasso, rimuovere la pompa interna dal materasso come descritto di seguito:

1. Tenendo entrambe le linguette premute verso l'interno (Vedi Fig. 13), ruotare il corpo rotondo della pompa (il bordo esterno, non la manopola di controllo della valvola) in senso antiorario ed estrarre la pompa dalla struttura di supporto.

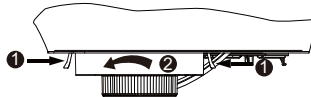

FIG (13)

2. Conservare il componente da sostituire (la parte del materasso o la pompa rimossa) in un luogo sicuro fino all'arrivo del pezzo di ricambio. Reinstallare i componenti all'arrivo del pezzo di ricambio: inserire la pompa nella struttura di supporto e ruotarla in senso orario finché le linguette di bloccaggio non scattano in posizione.

NOTA: Assicurarsi che la guarnizione in gomma sulla struttura di supporto della pompa e le pareti interne del supporto siano pulite e prive di sporcizia, capelli e detriti per garantire una corretta tenuta ed evitare perdite d'aria.

NOTA: La pompa interna deve essere rimossa esclusivamente se è necessario sostituirla, per evitare l'ingresso di sporcizia, capelli o detriti nell'area di tenuta e perdite d'aria. In caso di perdite d'aria, verificare che la guarnizione sia pulita prima di sostituire la pompa o il materasso.

CONSERVARE QUESTE ISTRUZIONI

GUIDA ALLA LOCALIZZAZIONE DEI GUASTI

| PROBLEMA | CAUSA | RIMEDIO |
|---|---|--|
| Perdite d'aria tra la pompa interna e la struttura di supporto della pompa. | <ul style="list-style-type: none"> • La pompa non è fissata correttamente. • La guarnizione della pompa è sporca. • Le filettature interne del materasso sono impigliate tra la pompa interna e la struttura di supporto della pompa. • La guarnizione della pompa è deformata e/o danneggiata. | <ul style="list-style-type: none"> • Afferrare il bordo esterno della pompa, spingerla all'interno e ruotarla completamente in senso orario finché le due linguette laterali non si incastrano in posizione. • Estrarre la pompa dal materasso, rimuovere la guarnizione dalla pompa e pulirla con acqua. Riposizionare la guarnizione sulla pompa con attenzione per evitare che si sporchi nuovamente. Inoltre, assicurarsi che le pareti interne della struttura di supporto della pompa siano prive di polvere, capelli o sporcizia. • Estrarre la pompa interna e reinserirla con attenzione assicurandosi che le filettature interne del materasso siano distanti dalla struttura di supporto della pompa. • Estrarre la pompa dal materasso e assicurarsi che la guarnizione non sia deformata e/o danneggiata. Riallineare la guarnizione o sostituirla. Contattare il servizio clienti Intex per la sostituzione. |
| La pompa non funziona. | <ul style="list-style-type: none"> • La pompa non è collegata alla presa di corrente. • Il dispositivo di protezione termica del motore si è attivato. • La pompa interna è difettosa. | <ul style="list-style-type: none"> • Assicurarsi che la pompa sia collegata a una presa di corrente corretta, quindi ruotare la manopola di controllo completamente in senso orario fino alla posizione di gonfiaggio. • Spegnerne la pompa e scollegare il cavo di alimentazione dalla presa di corrente, e attendere almeno 30 minuti prima di riutilizzarla. • Estrarre la pompa interna dal materasso e conservare il materasso in un luogo sicuro. Contattare il servizio clienti Intex per la sostituzione della pompa interna. |
| Il motore della pompa è in funzione, ma il materasso non si gonfia/sgonfia. | <ul style="list-style-type: none"> • La manopola di controllo della valvola non è posizionata correttamente. | <ul style="list-style-type: none"> • Ruotare la manopola di controllo completamente in senso orario finché il materasso non smette di gonfiarsi. In alternativa, ruotare la manopola di controllo completamente in senso antiorario finché il materasso non smette di sgonfiarsi. |
| Dopo il gonfiaggio si verificano perdite d'aria attraverso l'apertura della pompa o l'apertura di gonfiaggio manuale. | <ul style="list-style-type: none"> • L'apertura della pompa non è completamente chiusa. • Il cappuccio dell'apertura di gonfiaggio manuale non è chiuso saldamente. | <ul style="list-style-type: none"> • Assicurarsi che il passaggio dell'aria sia chiuso portando la manopola di controllo in posizione centrale di chiusura (pompa disattiva). • Premere saldamente il cappuccio nell'apertura di gonfiaggio manuale. |

©2022 Intex Marketing Ltd. - Intex Development Co. Ltd. - Intex Recreation Corp. All rights reserved/Tous droits réservés/Todos los derechos reservados/Alle Rechte vorbehalten. Printed in China/Imprimé en Chine/Impreso en China/Gedruckt in China.

©™ Trademarks used in some countries of the world under license from®™ Marques utilisées dans certains pays sous licence de/Marcas registradas utilizadas en algunos países del mundo bajo licencia de/Warenzeichen verwendet in einigen Ländern der Welt in Lizenz von/Intex Marketing Ltd. to/a/an Intex Development Co. Ltd., Hong Kong & Intex Recreation Corp., P.O. Box 1440, Long Beach, CA 90801 • Distributed in the European Union by/Distribué dans l'Union Européenne par/Distribuido en la Unión Europea por/Vertrieb in der Europäischen Union durch/Intex Trading B.V., Ettenseweg 46, 4706 PB Roosendaal - The Netherlands • Distributed in the UK by Unitex Service (UK) Limited, 21 Holborn Viaduct, London EC1A 2DY, UK. www.intexcorp.com

INTEX®**CONSERVARE QUESTE ISTRUZIONI**